

### CONFIGURATION

L	Dispositif de contrôle	Vis de Réglage Standard
A	Plage de Réglage	100 - 3000 psi (7 - 210 bar), 1000 psi (70 bar) Réglage Standard
N	Matière des Joints	Buna N
F	Solenoid Designation	740 Coil-Normally Open (with RVCA primary cartridge, Avec orifice de contrôle à distance, pilot-operated, à piston équilibré limiteur de pression Valve)
A	Port and Material Designation	A Aluminum
	Coil	No Coil

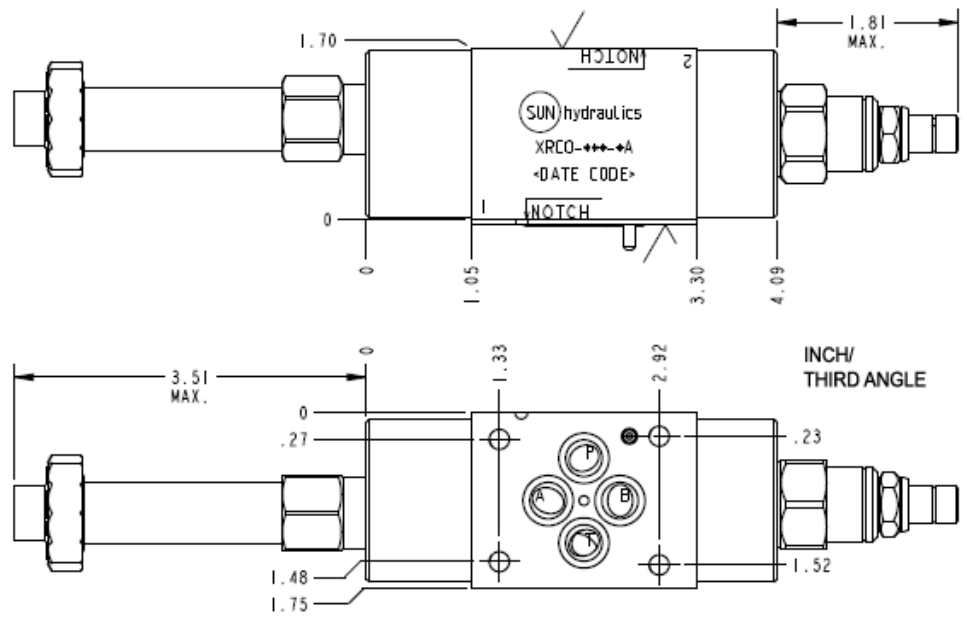

Cet ensemble assure 2 fonctions : Il limite la pression en dérivant du débit de l'orifice 1 vers le réservoir (orifice 2) lorsque la pression à l'orifice 1 excède le tarage de la valve. Et l'électrovalve permet de mettre le circuit à vide, ce qui fait chuter la pression au niveau minimum. Cet ensemble peut être normalement ouvert, ce qui signifie que la pression est minimum tant que l'électrovalve n'est pas excitée, ou il peut être normalement fermé, et dans ce cas la pression est à son niveau élevé jusqu'à ce que ce que l'électrovalve soit excitée.

### CARACTÉRISTIQUES NOTE: DATA MAY VARY BY CONFIGURATION. SEE CONFIGURATION SECTION.

Type de Corps	Modulaire
Plan de Pose	Cetop 03
Capacité	60 L/min.
Caractéristiques du Corps	Sur P
Hauteur d'Empilage	44,5 mm
Plaque porte joints incluse (voir notes)	Oui

- NOTES:**
- La hauteur de l'empilage mentionnée dans la fiche technique inclut la plaque porte-joints.
  - **Important:** La pression maximum du système doit être considérée avec une grande attention. La limite de pression maximum à laquelle le bloc peut être utilisé dépend de la matière du bloc, alors que le type et la dimension des orifices sont secondaires. Les blocs forés fabriqués en aluminium ne sont pas prévus pour des pressions supérieures à 210 bar (3000 psi), et ce quelles que soient les types et dimensions des orifices spécifiés.

**OPTION SELECTION EXAMPLE: XRCOLANFA**

DISPOSITIF DE CONTRÔLE	(L) PLAGE DE RÉGLAGE	(A) MATIÈRE DES JOINTS	(N)
<b>L</b> Vis de Réglage Standard	<b>A</b> 100 - 3000 psi (7 - 210 bar), 1000 psi (70 bar) Réglage Standard	<b>N</b> Buna N	
<b>C</b> Capot de masquage - Tarage usine	<b>B</b> 50 - 1500 psi (3,5 - 105 bar), 1000 psi (70 bar) Réglage Standard	<b>V</b> Viton	
	<b>C</b> 150 - 6000 psi (10,5 - 420 bar), 1000 psi (70 bar) Réglage Standard		
	<b>D</b> 25 - 800 psi (1,7 - 55 bar), 400 psi (28 bar) Réglage Standard		
	<b>E</b> 25 - 400 psi (1,7 - 28 bar), 200 psi (14 bar) Réglage Standard		
	<b>W</b> 150 - 4500 psi (10,5 - 315 bar), 1000 psi (70 bar) Réglage Standard		

**INCLUDED COMPONENTS**

Part	Description	Quantity
500-001-012*	O-Ring	4
700-002*	Seal Plate	1
811-001-006*	Pin	1
850-004-156*	Plug	1
DTAFMHN	Cartridge	1
RVCALAN	Cartridge - Primary	1

**TECHNICAL FEATURES**

- Cette valve ne convient pas aux applications de maintien de charge du fait des fuites autour du tiroir.
- Toute contre-pression à l'orifice 2 (retour au réservoir) augmente directement la valeur de tarage de la valve dans un rapport de 1/1.